

GBC014

Do GB70

NOCO BOOST[®]HD[™] SKRZYNNKA OCHRONNA



BEZPIECZNE PRZECHOWYWANIE.

Stworzona wyłącznie z myślą o urządzeniach rozruchowych Boost UltraSafe[®].

Lekka i wytrzymała skrzynka ochronna GBC014 z materiału EVA wyróżnia się półelastyczną, dopasowaną obudową z zamknięciami błyskawicznymi oraz ze wzmocnionym uchwytem. Pokryta materiałem gumowym obudowa, wykonana z kopolimeru etylenu i octanu winylu (EVA), zapewnia ochronę przed wilgocią, uderzeniami, pyłem oraz innymi czynnikami środowiskowymi, a wewnątrz jest idealnie dopasowane do stosowanych urządzeń rozruchowych NOCO[®] Boost (GB70), co gwarantuje ich ochronę.



Lekka, wytrzymała i dopasowana obudowa, wykonana z kopolimeru etylenu i octanu winylu (EVA) poprzez formowanie termiczne, jest pokryta wodoodporną warstwą przypominającą gumę.

Wytrzymałe, odwrotne zamknięcie z wbudowanym, wzmocnionym uchwytem oraz z dopasowanym, wytłoczonym paskiem zabezpieczającym.



Wewnętrzna podstawa na urządzenie rozruchowe z miękkim wykończeniem z różnych materiałów w czarnym aksamicie jest gwarancją idealnego dopasowania.

Wzmocnione kieszenie zapewniające odpowiednie przechowywanie klemm, końcówek lub innych akcesoriów.



NOCO
30339 Diamond Parkway, #102
Glenwillow, OH 44139 | USA
1.800.456.6626

no.co

NOCO[®]

GBC014

Kieszon na klemy i akcesoria

Pasuje do dodatkowych akcesoriów

Dopasowanie GB70 BOOST HD™

*Urządzenie rozruchowe oraz akcesoria nie są dołączone do zestawu

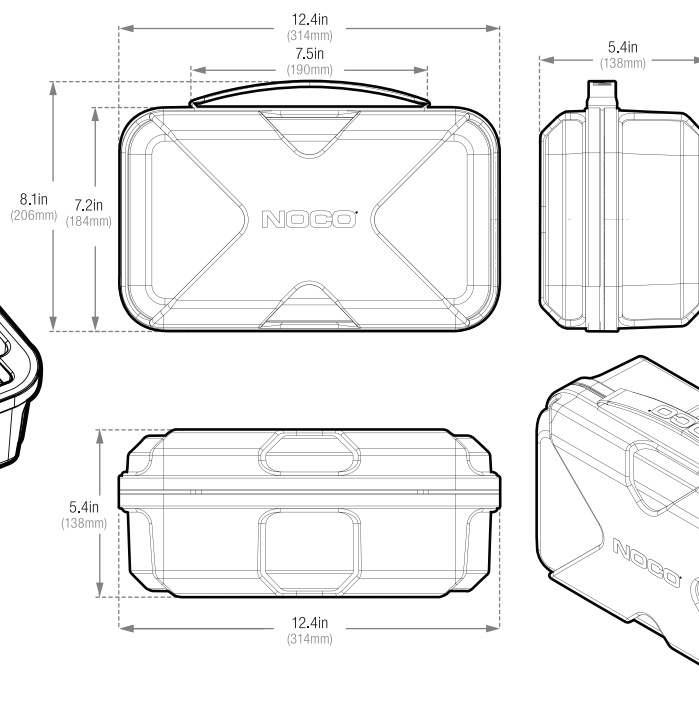
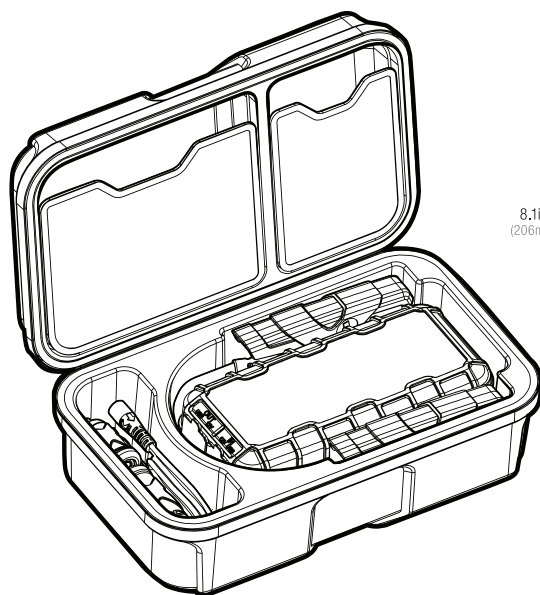

Opakowanie:
Wymiary: 12.4" x 8.1" x 5.4"
Waga: 1.4 lb
UPC: 0-46221-17028-3

Opakowanie główne:
Wymiary: 16.4" x 12.7" x 11.3"
Waga: 8.3 lb
Ilość: 4
UCC: 10046221170280

Opakowanie wewnętrzne:
Wymiary: 12.4" x 8.1" x 5.4"
Waga: 1.7 lb

Sztuk na paletę:
180 Szt.

NOCO
30339 Diamond Parkway, #102
Glenwillow, OH 44139 | USA
1.800.456.6626

no.co

NOCO®